

# TICOVAL UND TICOSAN ISOLATIONSSCHALEN FÜR 3-WEG KUGELHÄHNE HORIZONTAL, DN 25 – DN 50



## Anwendung/Einsatzgebiete

Passgenaue feuerbeständige Isolierschalen-Sets für horizontale 3-Weg TICOVAL/TICOSAN Motor-kugelhähne in den Dimensionen DN 25 bis DN 50 in Heizungs-, Lüftungs- oder Sanitäranlagen.

Die Isolierschalen erfüllen die Anforderungen zur thermischen Isolierung nach den «Mustervorschriften der Kantone im Energiebereich» (MuKE). Material und Dämmstärke erzielen die optimale Energieeffizienz.

Einfache und schnelle Montage und Demontage durch 2-teiliges Steck-System.

## Produktmerkmale

- Steigerung der Energieeffizienz
- Erfüllt Isolationsanforderungen nach «MuKE»
- Material EPP (grau) FR 45gl
- Brennwert 0 mm/min., selbstverlöschend
- Klassifizierung der Brennbarkeit HF-1
- Passgenau für TICOVAL und TICOSAN Motorkugelhähne 3-Weg horizontal DN 25 bis DN 50
- Einfaches, schnelles Montagesystem
- Wartungsfrei

## Werkstoffe

Isolationsschale EPP (grau) FR 45gl

## Montagehinweis

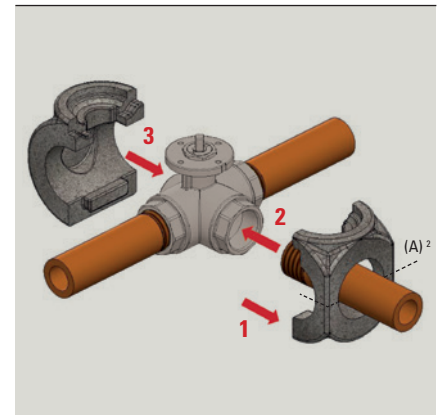

## Sortiment

Dimension	A mm	B mm	C mm	Artikelnummer
DN 25	97	91	106	750.9400.000
DN 32	101	91	115	750.9500.000
DN 40	126	107	151	750.9600.000
DN 50	144	127	165	750.9700.000

## Abmessungen

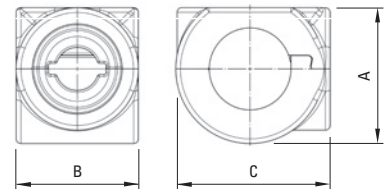

## Einsatzmöglichkeiten<sup>1</sup>



Isolationsschale Artikelnummer	Dimension Kugelhahn DN	TICOVAL Innengewinde	TICOVAL Aussengewinde	TICOVAL mit Flanschen PN 16 <sup>2</sup>	TICOSAN
750.9400.000	25	•	•	•	•
750.9500.000	32	•	•	•	•
750.9600.000	40	•	•	•	•
750.9700.000	50	•	•	•	•

<sup>1</sup> einsetzbar für L- und T-Bohrung

<sup>2</sup> bedingt Trennschnitt (A) vor Einbau